

TF1 Omega+ Filter 1 ¼" BSP

62375

- Unitate testată la presiune, etanșezată, proiectată pentru sistemele de încălzire comerciale ușoare.
- Captură foarte eficientă pentru o gamă largă de debite și mărimi de sisteme. Disponibil pentru conexiunile la conductă interioare de 1 ¼" și 1 ½".
- Ușor de instalat - se potrivește la conductele orizontale și verticale. Filtrul poate funcționa la un unghi de 45°.
- Acțiune unică, proiectată special pentru sisteme de dimensiuni mari, permițând captarea unei game largi de resturi magnetice și nemagnetice.
- Nu va bloca sau restrânge debitul.
- 10 ani garanție



Filtru de sistem încorporat și magnetic, de înaltă performanță, TF1 Compact Filter este ideal pentru spațiile mici și restrânse. Acest filtru simplu de instalat, din plastic compozit se potrivește pentru conductele verticale și orizontale în mai multe orientări. Designul său permite captarea resturilor magnetice și nemagnetice prin utilizarea acțiunii hidro-ciclonice și a ansamblurilor de magneți special proiectate pentru a colecta și a reține resturile din filtru înainte de a le îndepărta în siguranță.

Informații suplimentare

Filtrul TF1 Omega+Filter este fabricat din aliaj de alamă prelucrat cu nichel de înaltă rezistență, potrivit pentru sistemele de încălzire și răcire. Componentele din alamă sunt placate cu nichel pentru a crește durabilitatea și rezistența, ceea ce înseamnă că filtrul este compatibil cu o gamă de glicoli și aditivi utilizați în sistemele de încălzire centrale.

Filtrul TF1 Omega+Filter a fost conceput pentru asigurarea unor pierderi minime de presiune și pentru menținerea unei eficiențe ridicate de colectare. Separatorul de particule hidronic (HPS) intern, un ansamblu cu magnet și zona cu debit redus au fost proiectate pentru a permite filtrului să colecteze o gamă de agenți de contaminare a sistemului, asigurând în același timp faptul că acestea nu afectează restul sistemului de încălzire.

Filtrul TF1 Omega+Filter utilizează o gamă de componente de înaltă calitate, care asigură cea mai bună performanță a filtrului. Magnetul este fabricat din neodim de primă clasă, care permite o rată de captare cu o eficiență ridicată, în combinație cu separatorul de particule hidronic din oțel inoxidabil, care permite filtrarea continuă și consecventă a unei game de agenți de contaminare a sistemului.

Utilizare

Proiectat pentru a fi instalat pe sisteme comerciale ușoare. Filtrul TF1 Omega+Filter poate fi instalat cu ușurință atât pe conducte verticale cât și orizontale, în ambele direcții de curgere, în funcție de direcția fluxului indicată de săgeata de pe colector. Filtrul TF1 Omega+ Filter este conceput pentru a proteja cazanul de efectele dăunătoare ale resturilor de coroziune circulante, care s-au adunat în sistem ca urmare a unei reacții chimice rezultate în urma contactului dintre apă și metale amestecate utilizate în cadrul unui sistem de încălzire și răcire. Sunt oferite instrucțiuni de instalare. În mod ideal, filtrul TF1 Omega+ Filter trebuie montat pe

conducta de retur la cazan și poate fi instalat la un unghi de până la 45° din poziția verticală dacă spațiul sau înălțimea la nivelul capului sunt limitate.

Ambalare, depozitare și siguranță

La fel ca în cazul tuturor produselor magnetice, dacă aveți montat un stimulator cardiac, trebuie acordată întotdeauna atenție suplimentară la manipularea oricărui filtru magnetic.

Ambalare individuală, cu instrucțiuni incluse. Nu sunt necesare condiții de depozitare speciale.

Eficiență

Lichide adecvate:

Apă

Soluții de inhibare pe bază de glicol

Gama de substanțe chimice Fernox / Aditivi pentru sistem

Procent maxim de glicol - 50%

Presiune maximă de lucru - 100 L/min

Temperatură maximă de lucru - 100°C

Rată de captare - Până la 100% din contaminanții sistemului

Principiu de funcționare - Apa contaminată intră în filtru prin colector, transportând o varietate de resturi din sistem și particule în suspensie. Aceste resturi, inclusiv impuritățile feroase, cum ar fi magnetitele, se deplasează prin tubulatură și în corpul principal al filtrului.

Apa este împinsă în jos spre partea inferioară a filtrului datorită caracteristicilor de flux proiectate create în filtru de separatorul de particule hidronic (HPS). Acțiunea HPS ajută la separarea particulelor de murdărie ținute în suspensie de apă, precum și la direcționarea acestor particule către o zonă proiectată cu debit scăzut la baza filtrului.

Fluxul dinamic al apei din filtru permite inclusiv captarea impurităților feroase de către ansamblul magnetic de mare putere.

Pentru a ieși din filtru, apa trebuie să treacă peste teaca magnetului și în jurul HPS, apoi să iasă din colector. Astfel, resturile din sistem întâmpină dificultăți la ieșirea din unitate și sunt fie prinse în zona cu debit redus, fie captate de magnetul puternic, ceea ce înseamnă că prin filtru se va evacua doar apă curată.

Orice murdărie colectată în filtru poate fi eliminată prin scoaterea magnetului din teacă și deschiderea supapei de golire.

Această procedură este indicată în ghidul de curățare și nu necesită oprirea sistemului sau dezasamblarea filtrului.

Specificații

Corpul filtrului – Alamă forjată (EN 12165-CW617N-DW), placată cu nichel

Colector – Alamă forjată (EN 12165-CW617N-DW), placată cu nichel

Magnet – Neodim

Separator de particule hidronic – Oțel inoxidabil

Inel elastic de siguranță – Oțel inoxidabil

Supapă de golire – Alamă turnată placată cu nichel

Garnituri și șaibe – EPDM

Element unic

Înălțime mm	110
Lățime mm	270
Adâncime mm	200
Greutate kg	4.770
Cod de bare EAN	5014551623750

Ambalaj exterior

Tipul de transport	Euro 1200 x 800
Unități pe cutie	90
Cutii pe strat	18
Unități per strat de tranzit	1620
Straturi pe tip de tranzit	8
Unități pe tip de tranzit	12960

Grafic

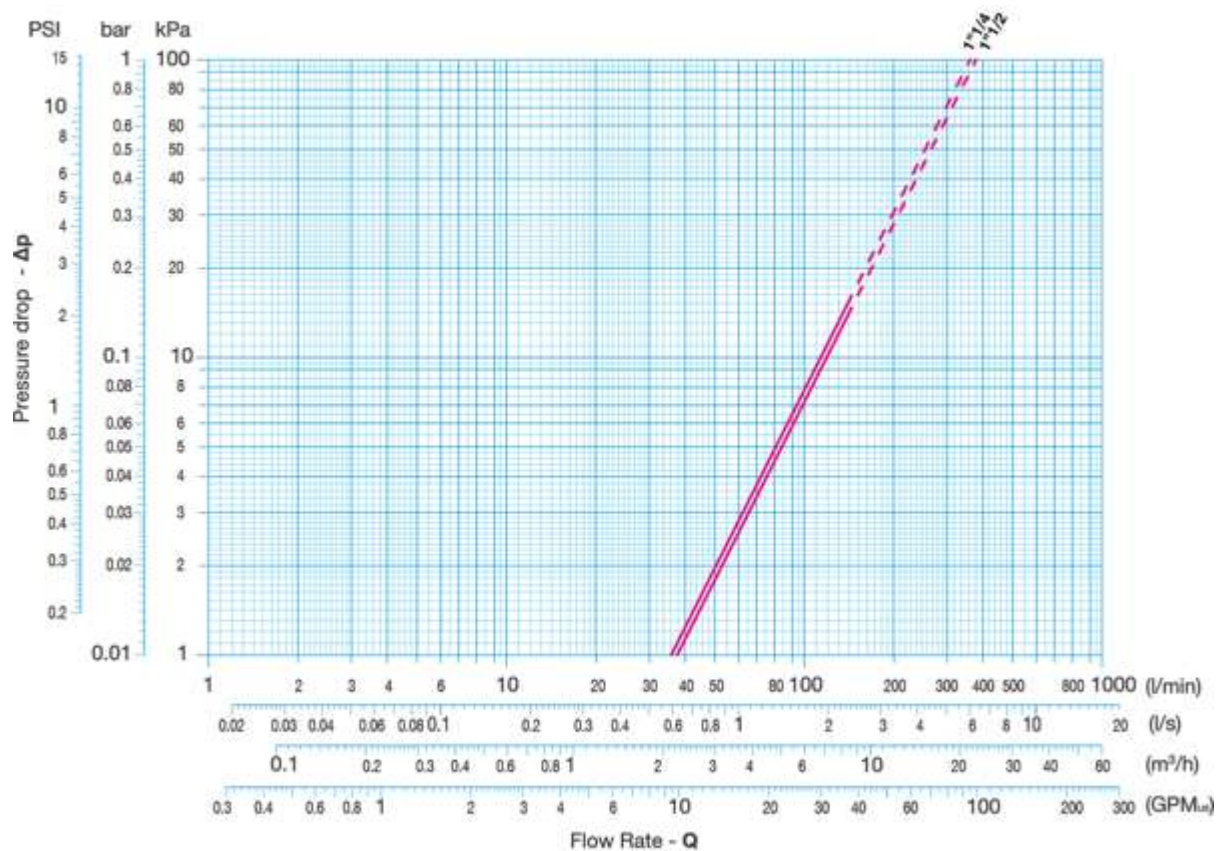

Diagrama dimensiunilor

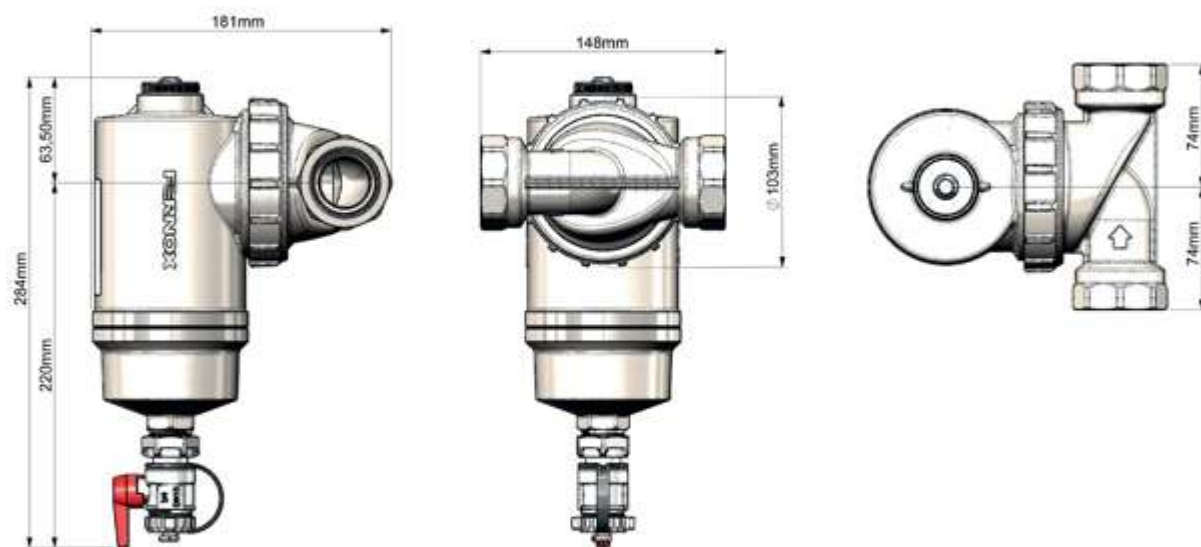

Ultima modificare

15-11-2021 (d/m/y)